

SLG Kettenzüge

mit selbsthemmendem Getriebe gemäß D8 Plus/VPLT SR 2.0 und BGV C1

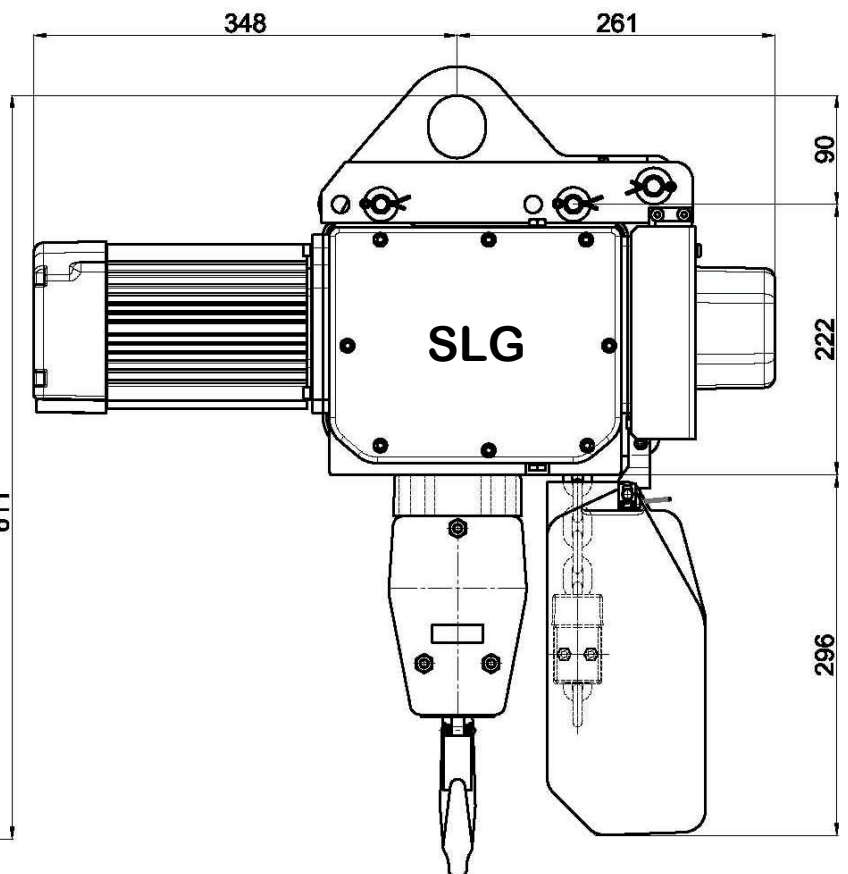
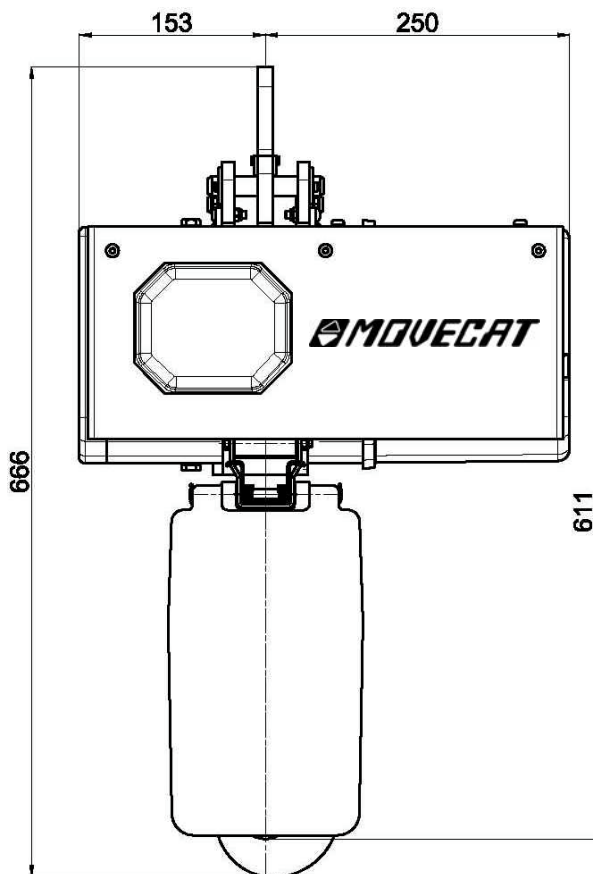

TECHNISCHE DATEN:

Bauform:	SLG-Line
Typ:	SLG 500-6
Hubgeschwindigkeit:	6m/min
Laststränge	1
Triebwerksgruppe (ISO/FEM)	
Hubwerk:	M3/1Bm
Lastkette:	M5/2m
Lastkette DIN5684-8	7,5 x 21
Motorleistung	1,5 KW
Einschaltdauer	40 %
Gewicht/Grundauführung	57 kg

OPTIONEN:

Aufhängetyp:	Einloch- / Zweilochaufhängeöse
Hakenausführung:	Hakengeschirr, Wirbeladapter mit Ringöse, Hakenflasche
Laststränge:	2
Fahrwerk:	Hand- und Motorfahrwerke
Kettenspeicher:	optional Kunststoff oder Textil
Endabschaltung:	Getriebeendeschalter 2 / 4 / 6 spurig*
	Inkrementalgeber*
	Absolutwertgeber*
Lasterfassung:	dynamisches LMS (DMS-Prinzip)*
	(*nur mit Controller mit Zusatzausstattung)